

H035收料架使用说明书

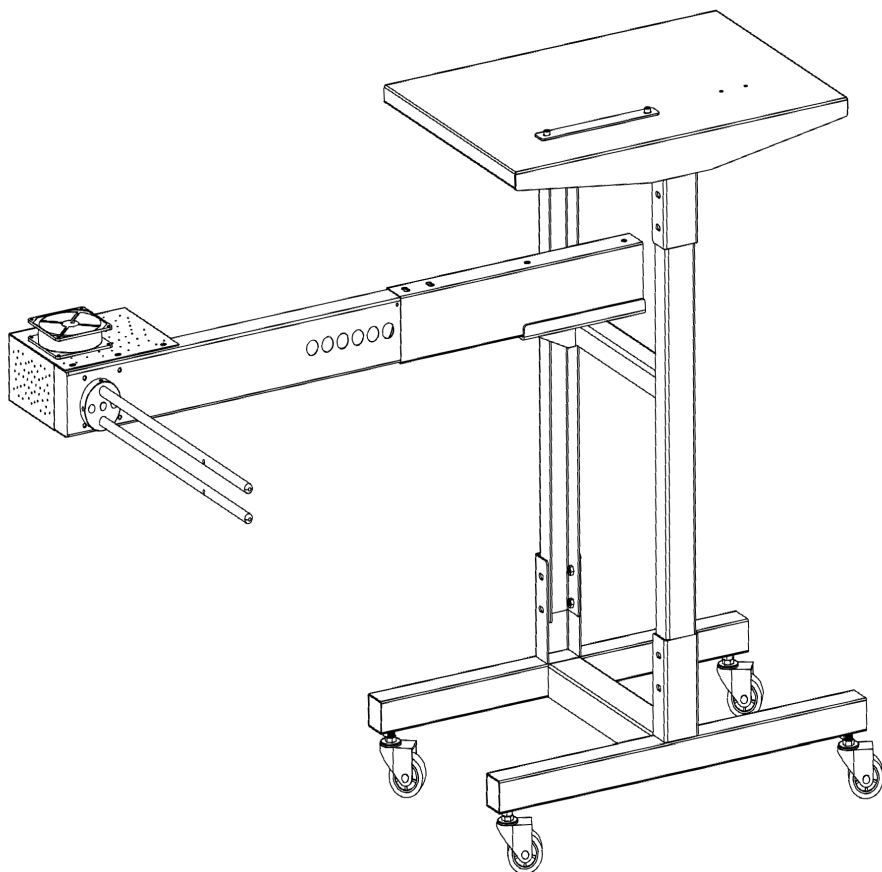

安装、使用产品前，请仔细阅读使用说明书，并妥善保管、备用

前言

- 感谢您选择了本公司的产品，本公司给贵公司提供质量优良的产品，而且将提供可靠的售后服务。
- 为确保使用人员之人身安全及设备安全的完好性，请务必阅读此说明书。

特别说明

- 本操作手册不能作为向本公司提出任何要求的依据。
- 本操作手册的解释权在本公司。

产品用途

H035收料架适用于葫芦膜及缓冲气垫收卷，根据实际使用需求将葫芦膜及缓冲气垫进行收卷作业，使用充好气的膜材对产品进行包装或内箱填充。可以有效的提升包装产品的速度和减少操作人员的劳动强度。

产品特点

- 操作简单，一键启动
- 大功率电机，高速收卷。
- 拒绝杂乱；快速收卷，高效打包。
- 自动收卷，自由推拉，方便实用，灵活部署。
- 布局精美，占用空间小，节省人力，工作效率高。

产品参数

产品名称	收料架
产品型号	H035
电源电压 (V/Hz)	220V/50Hz
消耗功率 (W)	6W
机台重量 (kg)	20KG (毛重: 21KG)
外观尺寸L×W×H(MM)	1300×1050×405MM
最高速度 (m/min)	28m/min
环境条件	温度:5~40℃; 湿度:<85%RH

产品安装

1、按图所示，依次安装各部件。

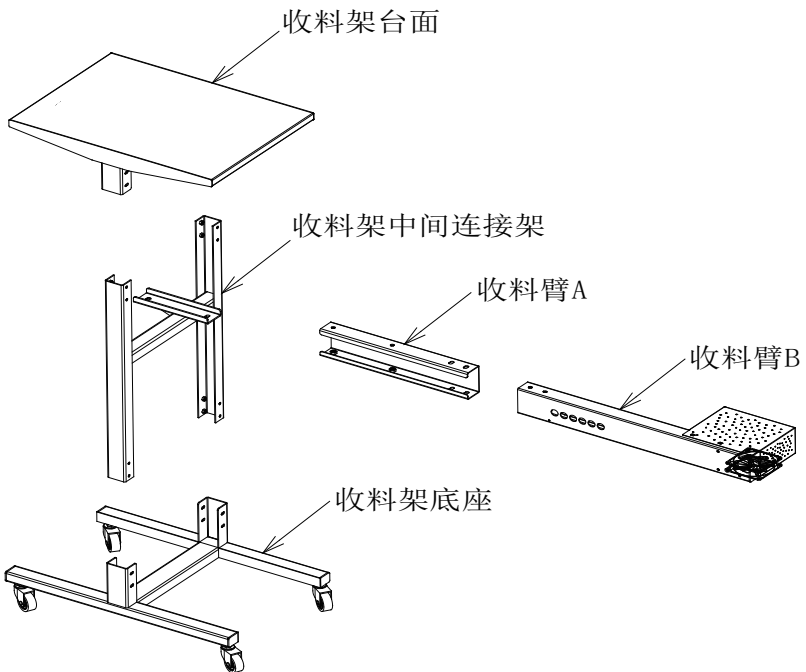

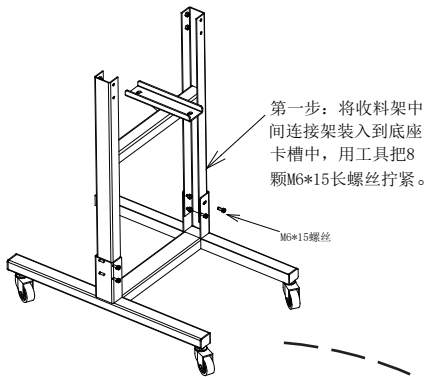

①



②

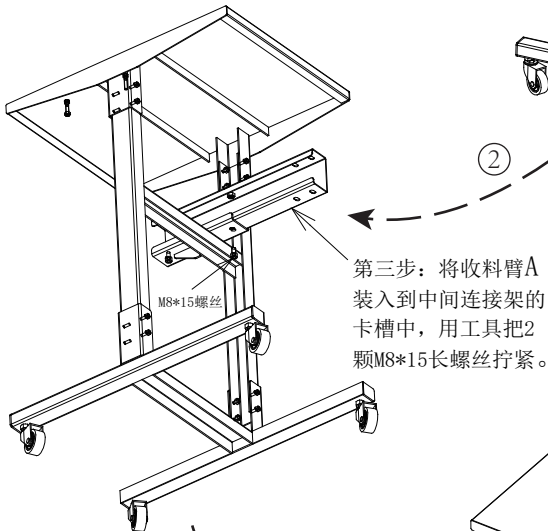

③

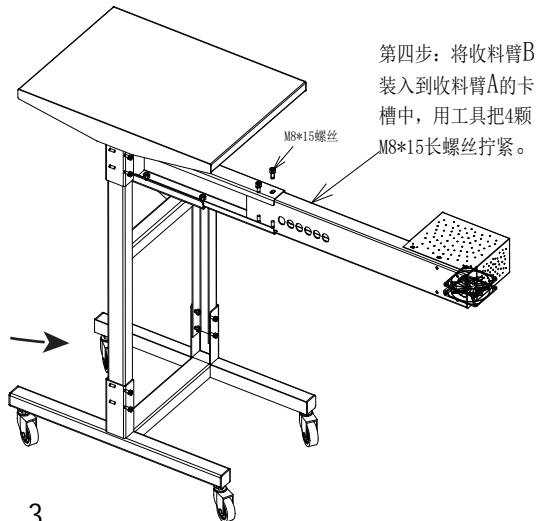

3

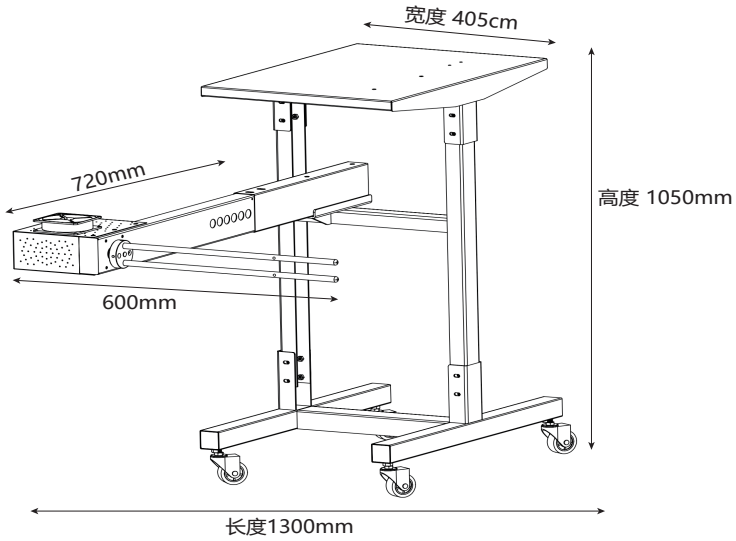

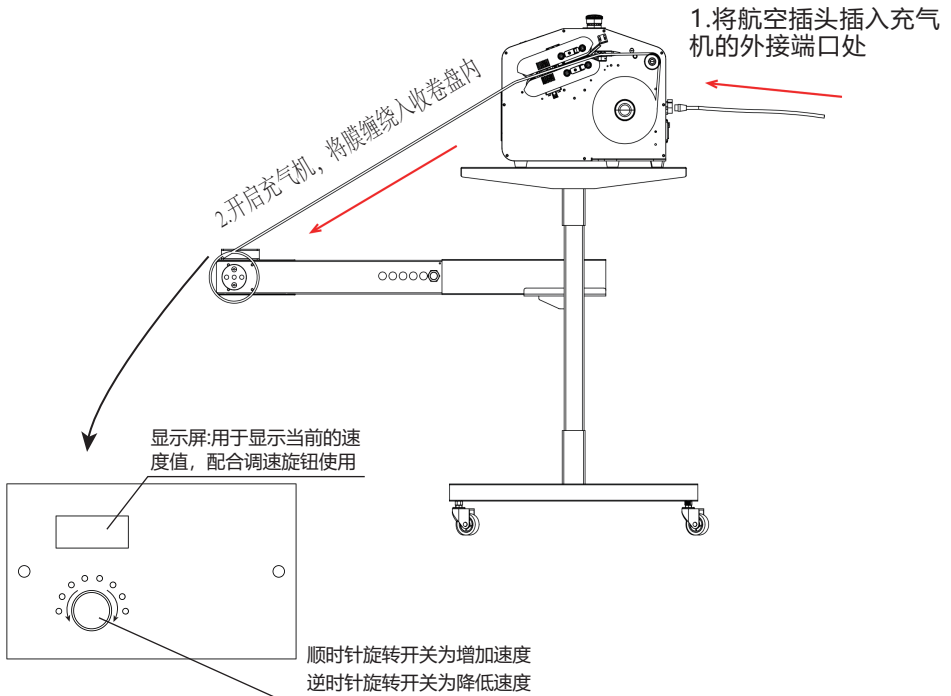

使用产品



保修卡与合格证

保修卡		保修条例
产品型号:	H035	<p>尊敬的客户： 承蒙惠购本公司的产品，谨致谢意！为了保护您的合法权益，免除您的后顾之忧，同时为改善对客户的售后服务，特制定本保修条例，请您认真阅读并提供宝贵的意见和建议。</p> <p>一、本公司产品享有自出售之日起12个月的免费保修服务，如产品自出售之日起算超过12个月的保修期限，本公司将视产品故障情况酌情收取零件成本费用。</p> <p>二、送修产品请妥善包装运送，运送过程如有损毁或遗失，本公司恕不负责。</p> <p>三、在免费保修期内，发生下列事项者，本公司有权拒绝服务或酌情收取材料、服务费。</p> <p>1. 用户使用不当造成产品故障或损害； 2. 电击或安装不当导致烧毁之事故； 3. 非维修服务者拆修造成损坏的； 4. 产品标签破损者；</p> <p>四、安装使用本公司产品前请认真阅读产品说明书。</p> <p>五、保修卡务必请售机单位盖章及注明日期，以确保你的权益。</p>
售出日期:		
售出单位: (请加盖公章)		
*此证经公司盖章后方可生效		

产品合格证明书	
产品名称: <u>收料架</u>	检验结果:  _____
产品型号: <u>H035</u>	检验员:  _____
	检查日期: _____
本产品经检验合格准予出厂	