

018N充气机操作手册

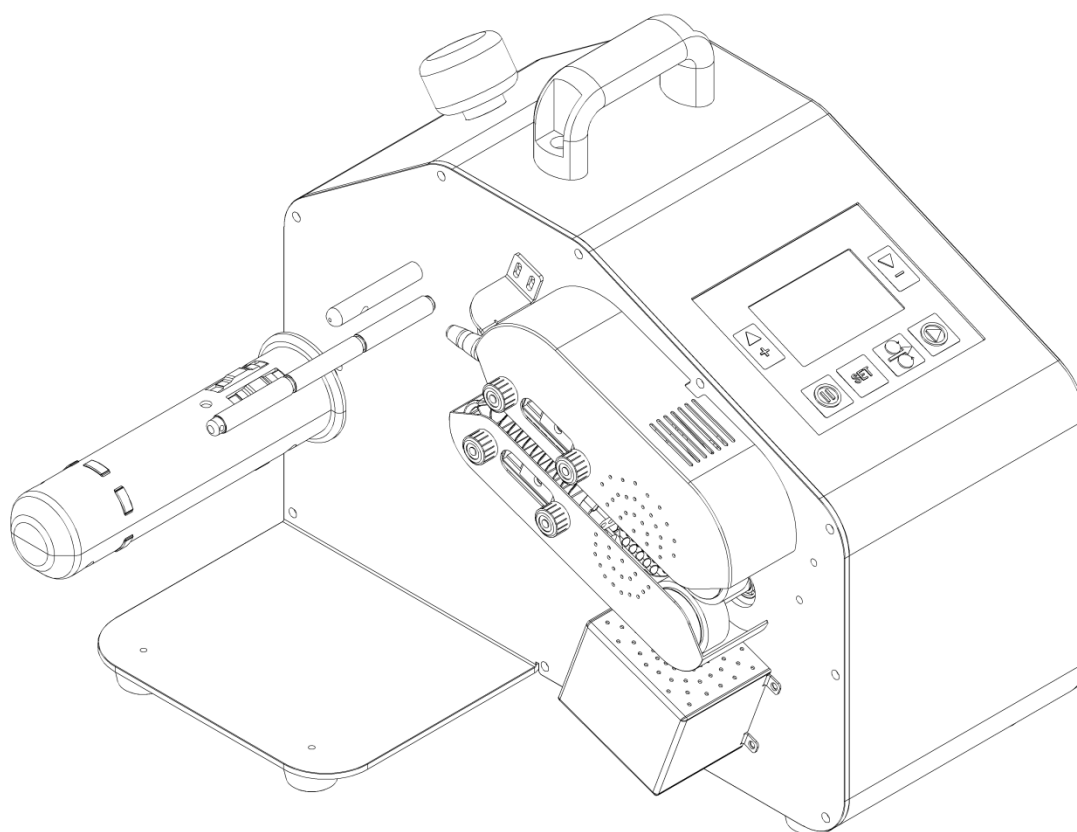

安装、使用产品前，请仔细阅读使用说明书，并妥善保管、备用

1.0关于本操作手册

编写本手册的目的，是为了指导操作人员了解充气机各个部件的位置，并学会系统操作及基本故障的排除。

本手册的内容适用于018N充气机。

手册内使用的各个特殊符号的含义：



“闪电电击”标志：表示机器内部有未绝缘的部件，接触可能导致触电。



“漂浮物”标志：提醒操作员，禁止将其当作游泳圈、救生漂浮物使用。



“玩具”标志：提醒操作员，禁止将其当作玩具使用。



“枕头”标志：提醒操作员，禁止将其当作枕头使用。

2.0安全使用说明

2.1重要安全须知

1.仔细阅读并充分了解本手册的所有内容。

2.在正式开始操作系统之前，请先确定下列事项：

- 授权经销商或技术人员已经对操作人员进行了系统的培训。
- 操作员已阅读并理解设备上张贴的所有安全标识。
- 确认为充气机提供动力的电源符合机器的要求，并且有可靠的接地装置。

(请参考3.5节：电力要求)



警告：接地不当可能导致触电。



警告：不得拆开机器的机箱。只有经授权的技术人员或培训合格的专职维修人员才能拆开机器的机箱。



警告：当心被机器卷入。在机器拉动充气膜卷材、为充气膜卷材充气或封口时，请勿将手指、头发、首饰、衣服等靠近牵引轮。



警告：小心高温。请勿触碰牵引轮表面的高温封口线，可能导致烫伤。

3.充气袋只能当作包装物使用。

4.在保养及维修设备前，请先确认下列事项：

- 关闭机器的电源，并将电源插头拔掉。
- 郑重声明：018N充气机只适用于我司提供的充气膜卷材。如果您在018N充气机上使用非本公司提供的充气膜卷材导致设备故障，本公司有权立即终止对设备提供维修服务，并有权停止供应所有原材料及消耗品。



警告：除本手册说明的“保养及维修”相关操作事项外，禁止自行维修或改动018N充气机。所有的维修工作都应由我司代表、授权经销商或培训合格的专业维修人员执行，未按要求维修所造成的设备损坏，我司一律不承担相关责任。



警告：除执行本手册所规定的更换刀片、皮带、高温胶布操作外，不得打开机器的安全机箱。

5.定期检查设备，以确保：

- 电源线无损坏、铜芯未裸露在外；
- 高温皮带上无膜的碎屑残留；
- 各控制及显示部件能够正常运行。



警告：在使用过程中，若发现机器异常，出现与本操作手册叙述不符的现象，请立即关闭电源

开关，拔掉电源插头，联系我司技术服务代表。

6.空气中的噪声

018N充气机在正常运行时的最大噪声为95分贝以下。请确认此项指标值是否符合当地的环境噪声标准。

7.环境条件

- 储存温度：机器0-43°C；充气膜卷材：0-43°C。
- 使用温度：机器16-43°C；充气膜卷材：16-43°C。

 **警告：**充气膜卷材必须在上述温度条件下使用，以达到最理想的封口效果。充气膜卷材未在
规定温度下储存，可能会造成受损，导致报废。

8.潜在的风险

018N充气机的大部分部件均加设了防护机箱，但仍有少量部件暴露在外，所以操作时仍需小心谨

出气管 牵引轮。

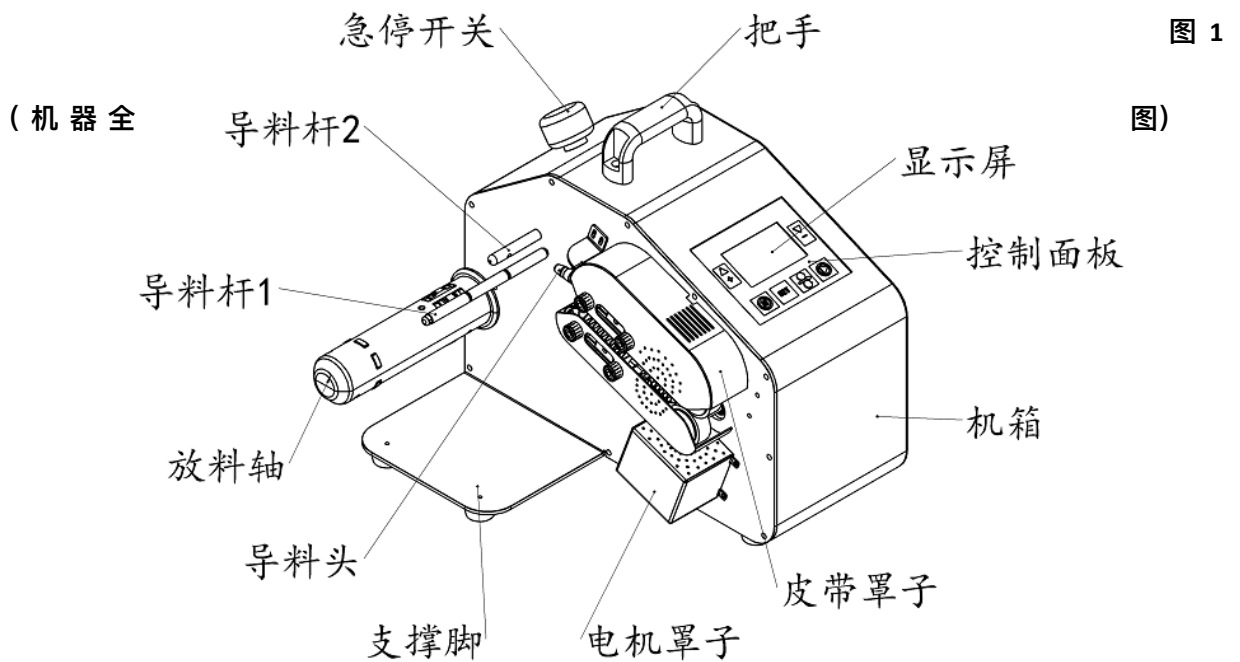

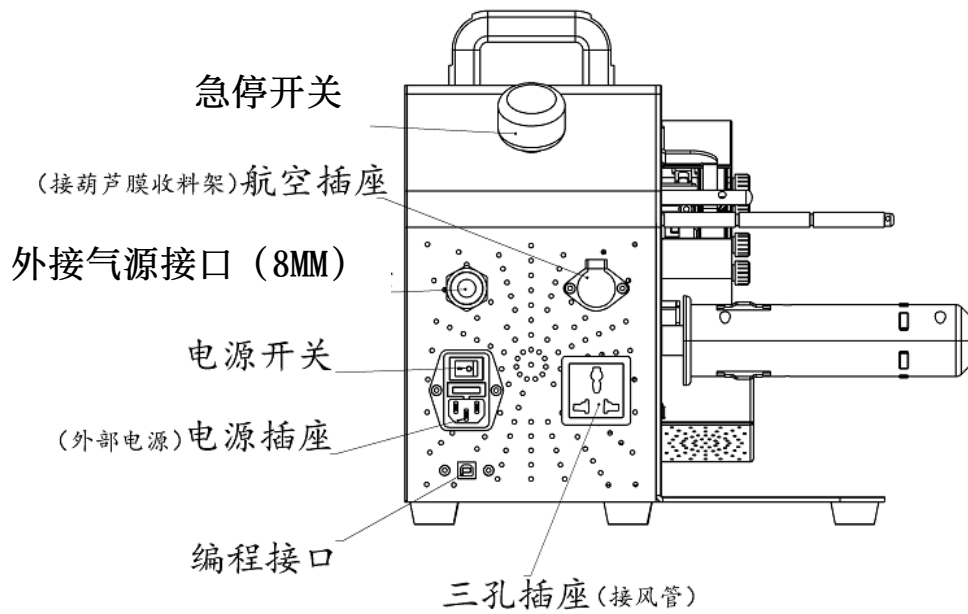

注：标配机器无航空插座、三孔插座及外接气源接口，需另外购买

图2 (机器后视图)



图3 (机器操作面板)

9.安全设施 (见图1)

2.2符合声明

018N充气机已通过CE认证。

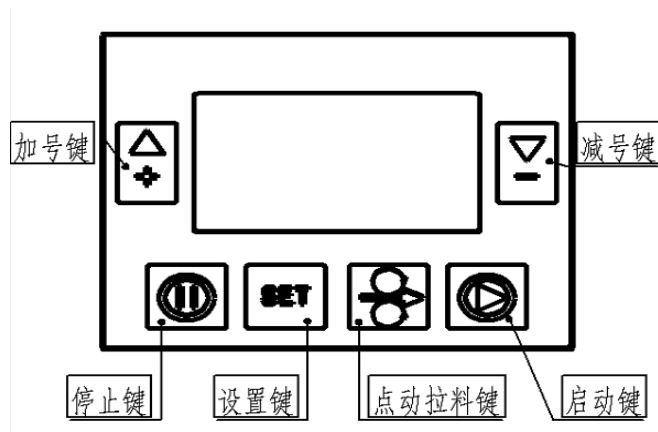

3.0 产品简介

3.1 系统介绍

018N是一款轻便式的充气设备。外观精美大气，一机多用：缓冲袋、葫芦袋以及联排袋等均可上机充气。电机升级，采用无刷电机，力矩大，使用寿命更长，长达4000-5000个小时；采用进口宽频电源，适用于110V-220V电压。与同等价位充气机对比具有充气更饱满、封口更整齐密实、噪音更小、使用寿命更长等特点。是类型多样化的小型工厂，仓库以及店铺的不二之选。

1. 基本参数

充气机尺寸：400MM*380MM*320MM（长*宽*高）

充气机包装尺寸：500MM*430MM*400MM（长*宽*高）

净重：12.6KG

重量：14KG

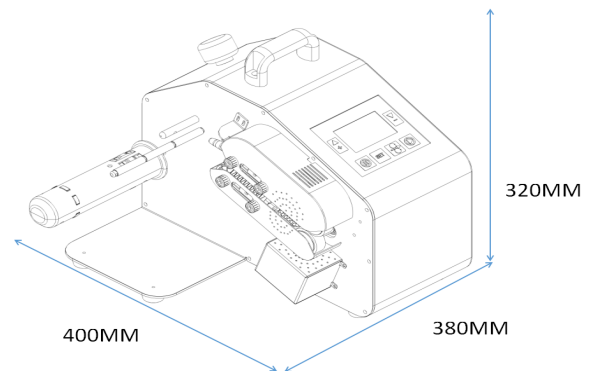

2. 技术参数

产品型号：018N 输入电压：AC 86/264V宽频电压

额定功率：320W 额定频率：50HZ/60HZ

热封温度：90-150度可调节 电源连接方式：Y

速度：18米/分钟 MAX 气量：300L/分钟MAX

防触电类别：I类

3.2 操作方法

1.将放料轴、导料杆1、导料杆2分别安装于图1所示位置（辅助工具：六角）；

2.接上电源线开启电源，将充气膜卷材装上放料轴，膜穿过导料头并拉至皮带中间，按点动进料键，待膜拉至充气机外再按启动键开始充气。

注：若电源开关灯亮起，显示屏不亮，请检查急停开关是否打开。

3.3故障代码诊断及处理

ERR01：温度传感器异常，在低温状态下冷启动时有概率出现误报警，按暂停键退出后再启动即可。

如果在运行时或者环境温度相对较高时频繁出现此报警说明温度传感器已经失效。

ERR02：加热丝过流，出现此报警首先检查高温皮带是否破损以及发热丝表面的高温胶布是否破损，破损的请更换，如果上述是完好的，请更换发热丝。

ERR03：加热丝断开，出现此报警首先检查上下发热丝是否已断，如已断请更换，若检查后发现没有断再检查连接发热丝的供电线是否断了，如上述都正常就需要更换控制板。

ERR04：电机过流，出现此代码说明电机已经超负荷使用，或者传动部分卡死，如上述都正常就要更换电机。

ERR05：物料缺失，没有检测到材料。

ERR06：风机过流，风机故障。

注：出现以上故障代码，请联系经授权的经销商或技术人员作进一步处理。

3.4注意事项

1.请勿在潮湿的环境下使用。

2.操作前，请注意以下事项：

-如系统未能正确接地，可能引起电击。

-勿打开防护或检修盖。只有授权生产商或授权经销商维修人员才能打开。

-操作或装载材料过程中避免手指、头发、衣物和首饰与牵引轮接触，以免卷入。

3.充气袋仅用作包装材料。禁止作为漂浮装置、枕头、儿童玩具等使用。

4.此款充气机装载材料勿超过7KG，装载材料时禁止重压，禁止扶靠。

5.材料被机器带动的时候会产生静电，材料本身也有静电，操作工人不能穿拖鞋或者赤足，否则人体会成为静电排出的导体，从而会有被电击的不适感。

6.长时间使用机器，如出现膜无法顺畅运行或卡住时，请及时更换刀片。

7.长时间使用机器过程中，如出现封边不牢固、封口破损等情况，请检查温度是否正确，高温皮带及高温胶布是否破损，如有破损请及时更换。

8.充气机速度与风量需配合调整，不同品种的膜参数值不相同，无固定标准值，需自行调整记录。

禁：设备禁止缺料运行!!!

3.5 电力要求

 **警告：**接地不当可能造成触电。

 **警告：**使用接线板会使静电增加，静电放电会产生操作问题，并使操作员感到不适。018N充气机的电源需求为AC 86/264V宽频电压，工作电流平均2安培，峰值电流3.5安培，频率50Hz/60Hz，额定功率320W。机器内部已接地线，请使用单相三线制电源线，使用方电网必须有可靠的接地装置，否则静电无法排出，人体会成为静电排出的导体，从而会有被电击的不适感。

3.6材料存储

 **警告：**使用非本公司提供的充气膜卷材会造成充气效果不佳的问题，并可能会损坏机器，也会影响充气膜卷材的保护效果。

充气膜卷材的储存温度范围为0-43°C。充气膜卷材需在此温度范围内储存，在此温度范围以外储存充气膜卷材，可能会造成充气膜卷材报废。

充气膜卷材的使用温度范围为16-43°C。充气膜卷材应在此温度范围内使用，以达到最理想的封口效果。

3.7系统组成

1.主电源开关

此开关位于机器的背面，用来开启（ON）和关闭（OFF）系统。

2.启动/停止按钮及IN按钮

- (1) 启动/停止按钮：用于控制机器启动运行或停止运行；
- (2) IN按钮：用于控制机器点动进料的功能键。

3.主电源线

将电源线插入相应的电源插座，见第3.5节“电力要求”。

4.控制面板

- (1) 按键面板：用来操作、设定机器相关数值；

(2) 显示屏：可视化操作，知悉机器各项参数。

5. 机器侧封盖

此机器侧封盖内是机器的电气及机械部件。



警告：不要打开机器侧封盖。只有本公司的技术人员及授权维修人员才能打开。

6. 放料轴

用来安装充气膜卷材，使充气膜卷材实现固定支撑，让充气膜卷材旋转上料到机器进行充气密封作业。

7. 侧封模块

用于装卸气管、刀片和加热模块等装置的结构模块组合，可对充气袋进行充气和热封。



警告：加热模块高温，小心烫伤。



警告：当心被机器卷入。

8. 充气膜卷材

有过气道孔的连续充气膜卷材，可通过018N充气机进行充气和封口。

9. 急停开关

急停开关不可替代暂停/停止按钮使用。

4.0 保养及维修

4.1 预防性保养



警告：在保养及维修O18N充气机时，一定要先关机，并将主电源线从插座上拔下。

保养周期	内容	描述
每周	检查清洁	1.打开机器皮带罩子，将内部的灰尘及碎屑吹干净； 2.检查机器部件有没有不正常的磨损；
每月	联系	1.安排一次现场检查； 2.与授权经销商联系，或与本公司的技术服务代表联系检查设备。

4.2 更换刀片



图4 (刀片拆卸及安装示意图1)



图5 (刀片拆卸及安装示意图2)

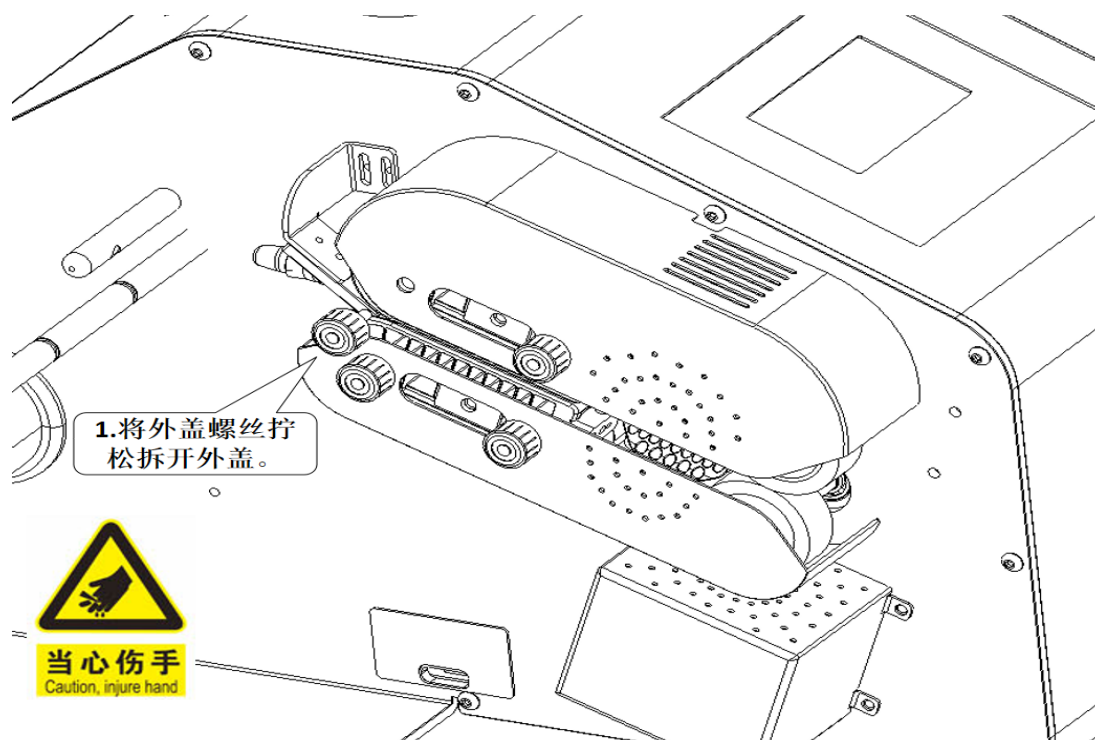

图6 (刀片拆卸及安装示意图3)

如图5所示取出气管，松开刀片固定螺丝替换刀片（如图4所示）后将气管装回原位。

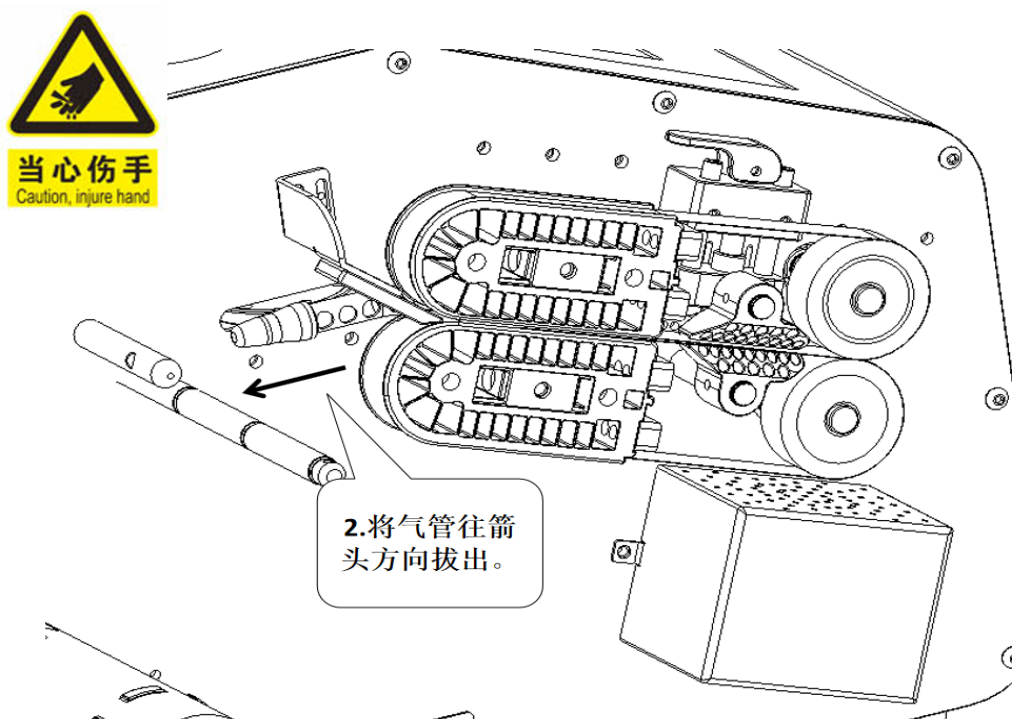
4.3 更换高温皮带

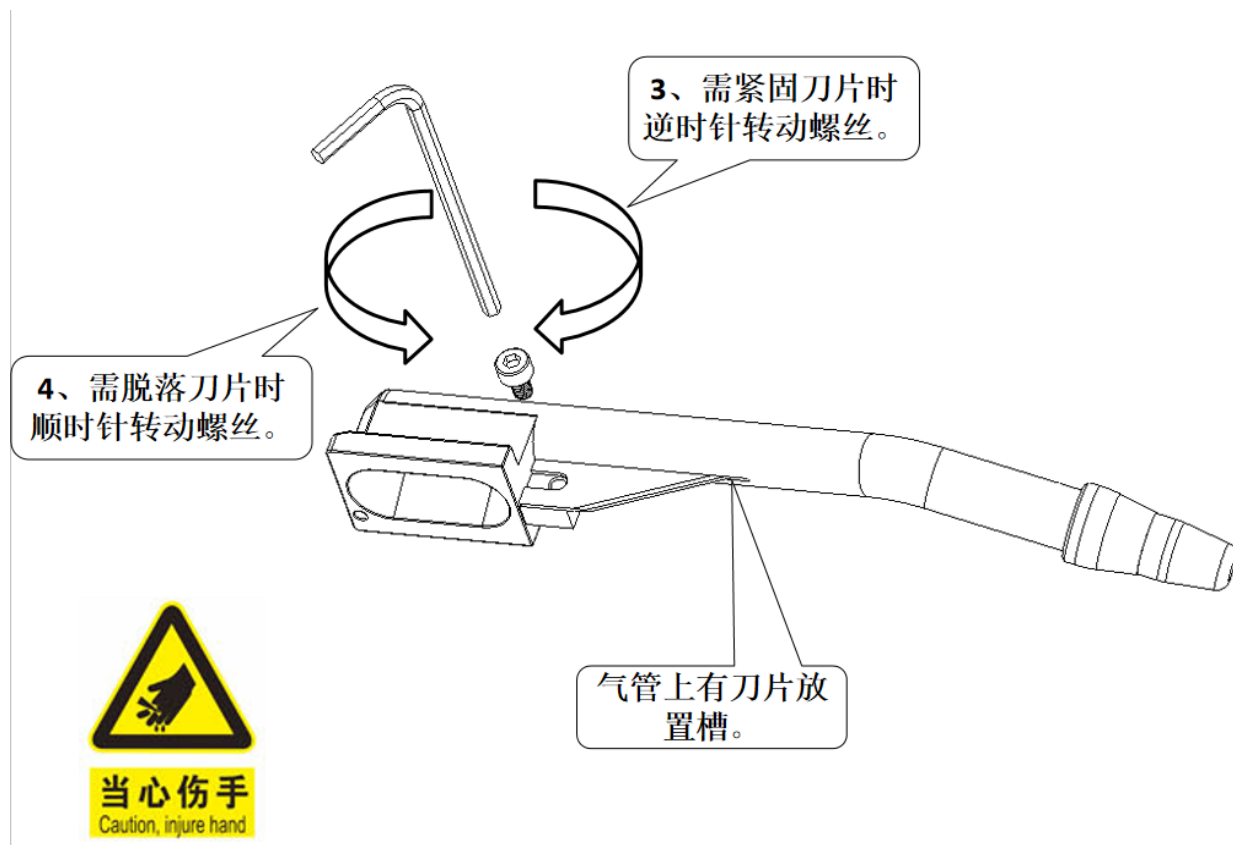

图7 (高温皮带拆装示意图1)



图8 (高温皮带拆装示意图2)

将外盖螺丝拧松拆开外盖，打开上下2个凸轮把手，往牵引轮方向推动加热块，取下旧皮带替换

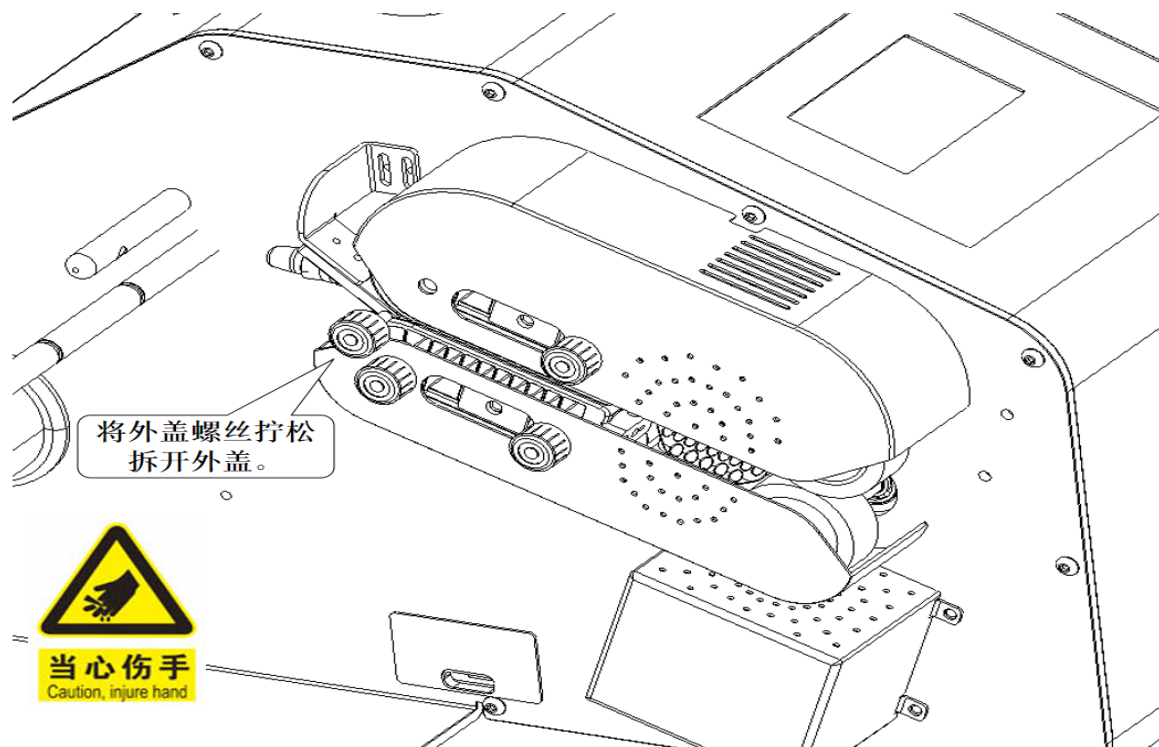
新皮带后关闭凸轮把手，装回外盖。

4.4 更换高温胶布

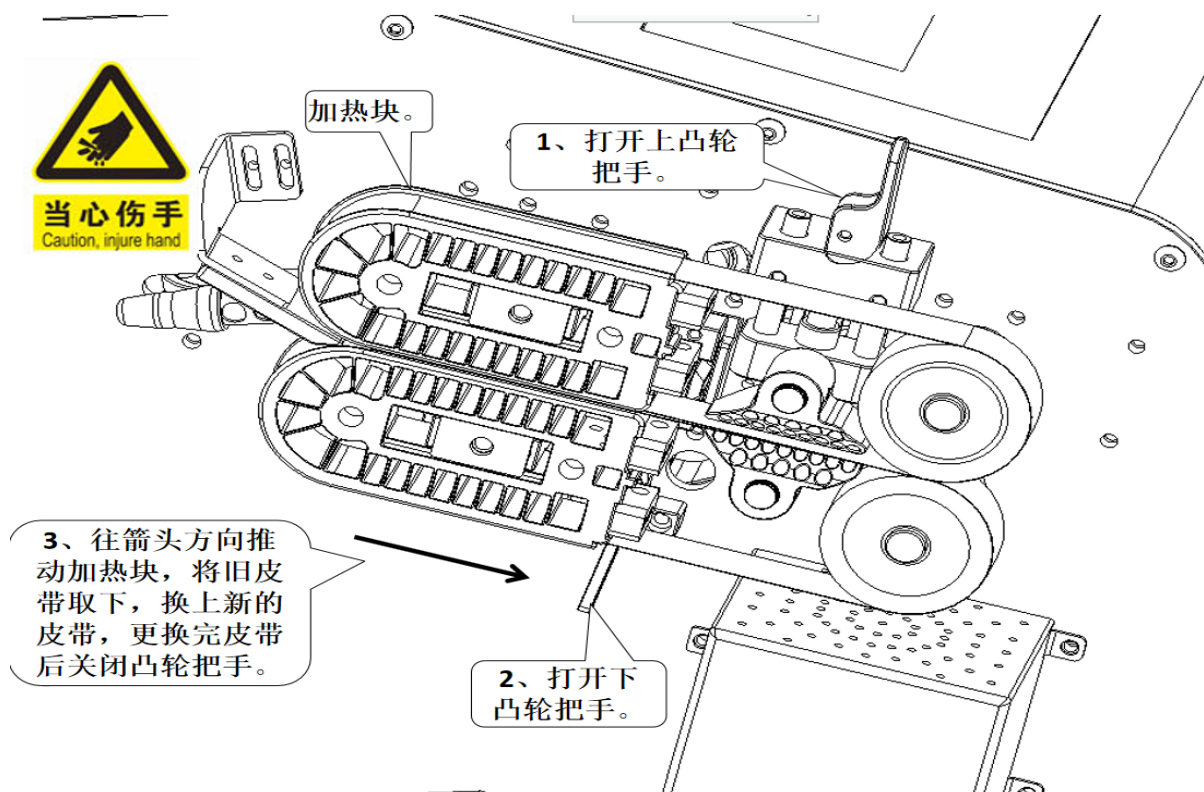
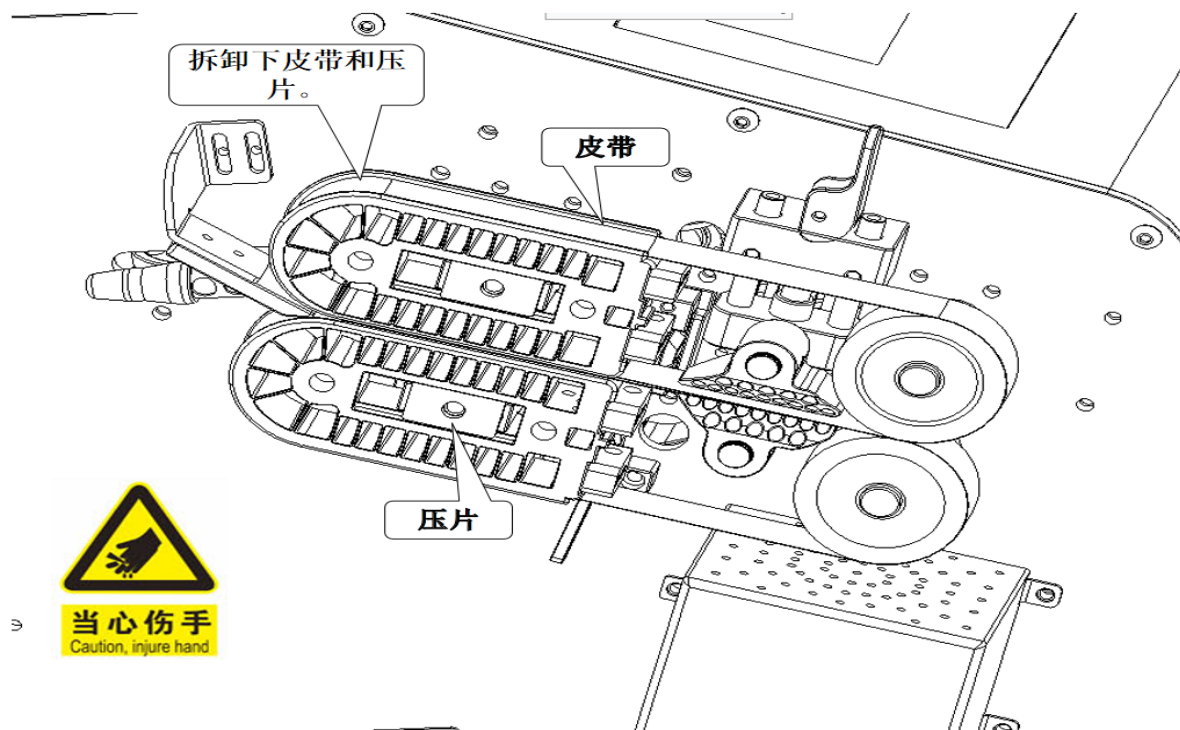

图9 (高温胶布拆装示意图1)

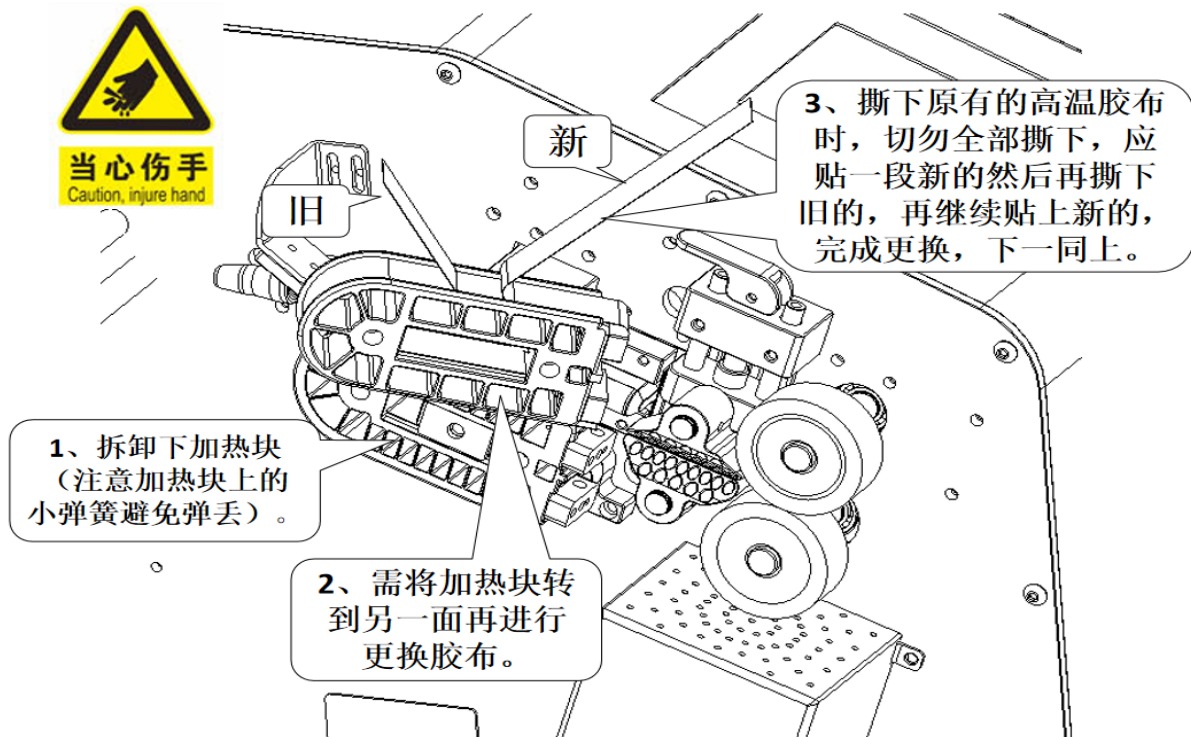

图10 (高温胶布拆装示意图2)

拆下皮带罩，往牵引轮方向推动加热块使得皮带松动后卸下皮带，使用内六角松开加热块中间位置的螺丝及压片，将加热块拆下（留意弹簧有可能弹走），撕下旧的高温胶布并替换上新的，再依次将加热块、皮带及皮带罩安装回原位即可。