

揉纸机-HRZ-M

产品说明书

PRODUCT BROCHURE

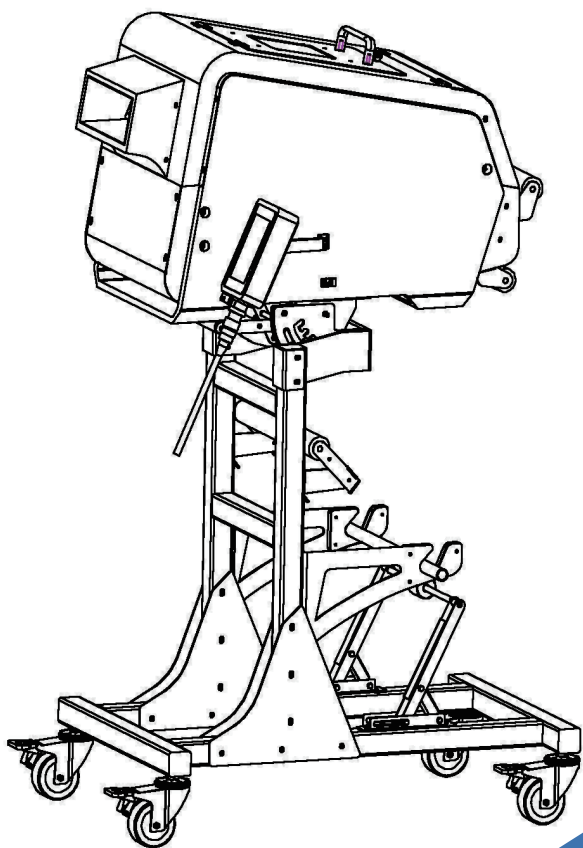

安装、使用产品前, 请仔细阅读使用说明书, 并妥善保管、备用
www.AirPackagingMachine.com

说明书目录

INSTRUCTION MANUAL CATALOG

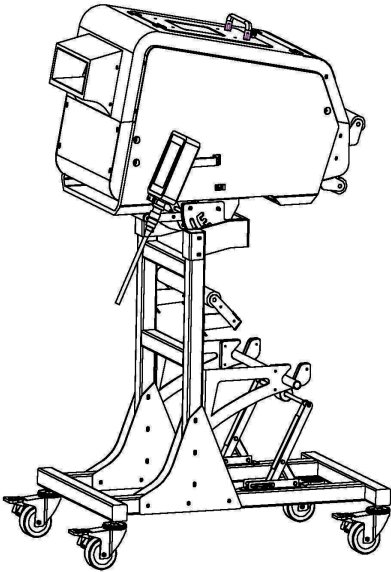

一、关于本操作手册

About this operating manual

2

二、安全

Security

2

三、简介

Brief introduction

8

四、保养及维修

Maintenance and repair

10

1.0关于本操作手册

编写本手册的目的,是指导操作人员弄清系统各个部件的位置,并学会系统操作及基本的故障排除。

本手册的内容适用于HRZ-M揉纸机。

2.0安全

2.1重要安全须知

1.仔细阅读并充分了解本手册的所有内容。

2.在正式开始操作系统之前,请先确定下列事项:

- 授权经销商或技术人员已经对操作人员进行了完整的培训。
- 操作员已阅读并理解了设备上张贴的所有安全标识。
- 确认为HRZ-M揉纸机提供动力的电源符合机器的要求,并且有接地装置。

(请参考3.3节:电力要求)

手册内使用的各个特殊符号的定义与建议:

 “闪电电击”标志:表示机器内部有未绝缘的部件,接触可能造成触电。

 警告:接地不当可能造成触电。

3.在保养及维修设备前,请先确认:

- 已关闭系统的电源,将电源插头拔掉,并按规定采取的电源锁定及断电标识措施。
- 郑重声明:HRZ-M揉纸机只能使用我司卷纸。如果您在HRZ-M揉纸机上使用非本公司提供的卷纸,本公司有权立即终止对设备提供维修服务,并有权停止供应所有原材料及消耗品。

 警告:除本手册说明的“保养及维修”所描述的内容外,不要尝试修理或修改HRZ-M揉纸机。所有的维修工作都应由本公司的代表、授权经销商或本公司培训的专业维修人员进行。

4. 定期检查设备,以确保

- 各部件的电线无划伤、无破损、无断裂。
- 各控制及显示部件运行正常。

 警告:在使用过程中,若发现系统状况与本指导手册内的叙述不符,请立即关闭系统,拔掉电源插头,并通知本公司技术服务代表。

5. 空气中的噪音

HRZ-M揉纸机在正常运行时的最大噪音为95分贝以下。请确认此值是否符合当地法规所规定的标准。

6. 环境条件

- 储存温度:机器0-43°C;卷纸:0-43°C
- 使用温度:机器0-43°C;卷纸:0-43°C

7. 潜在的风险

HRZ-M揉纸机的大部分部件都加设了防护罩盖,但仍有少量的暴露部件,所以操作时要格外小心。



图1 (机器全图)



图2 (机器全图)

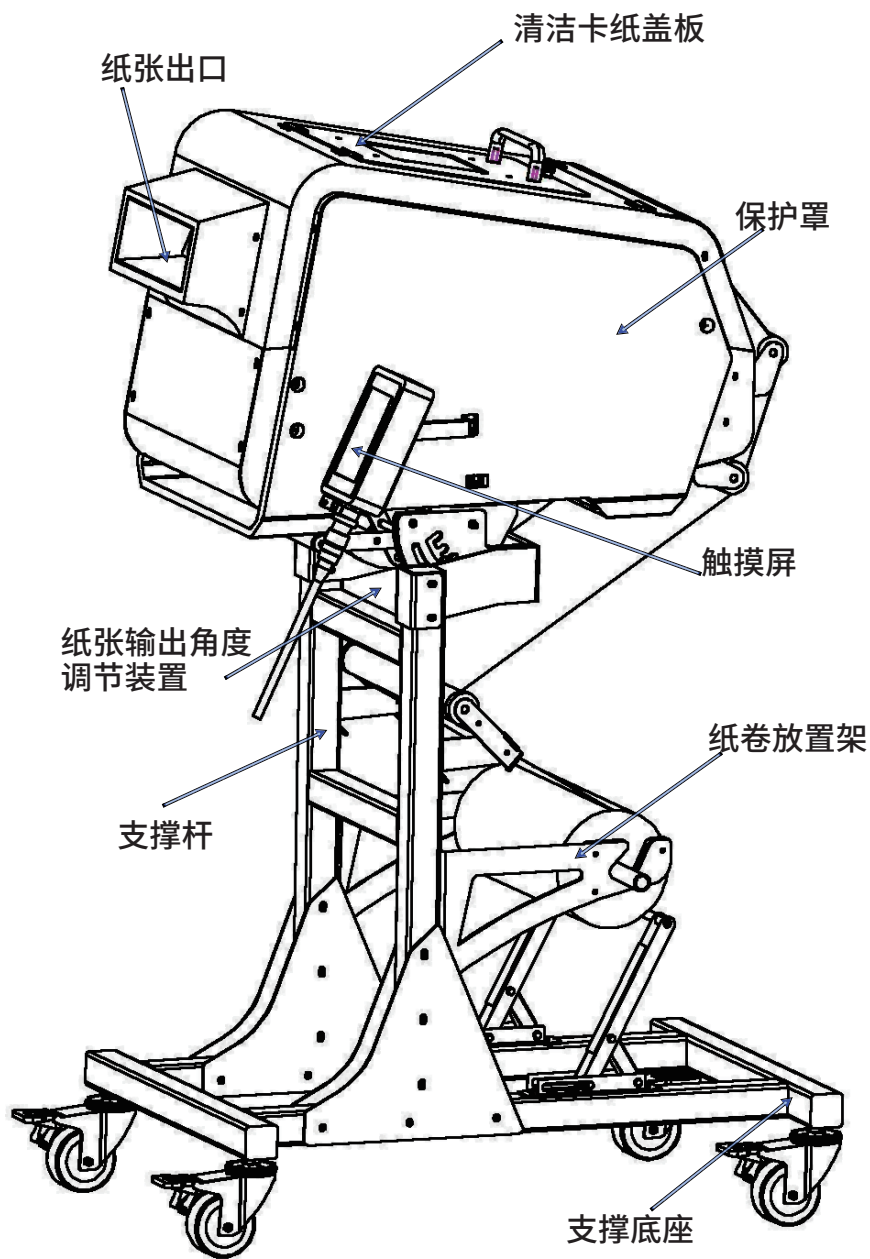

图3(主控制面板图)

- ①:紧急停止按钮
- ②:触摸屏连接插座
- ③:主电源开关
- ④:电源插座

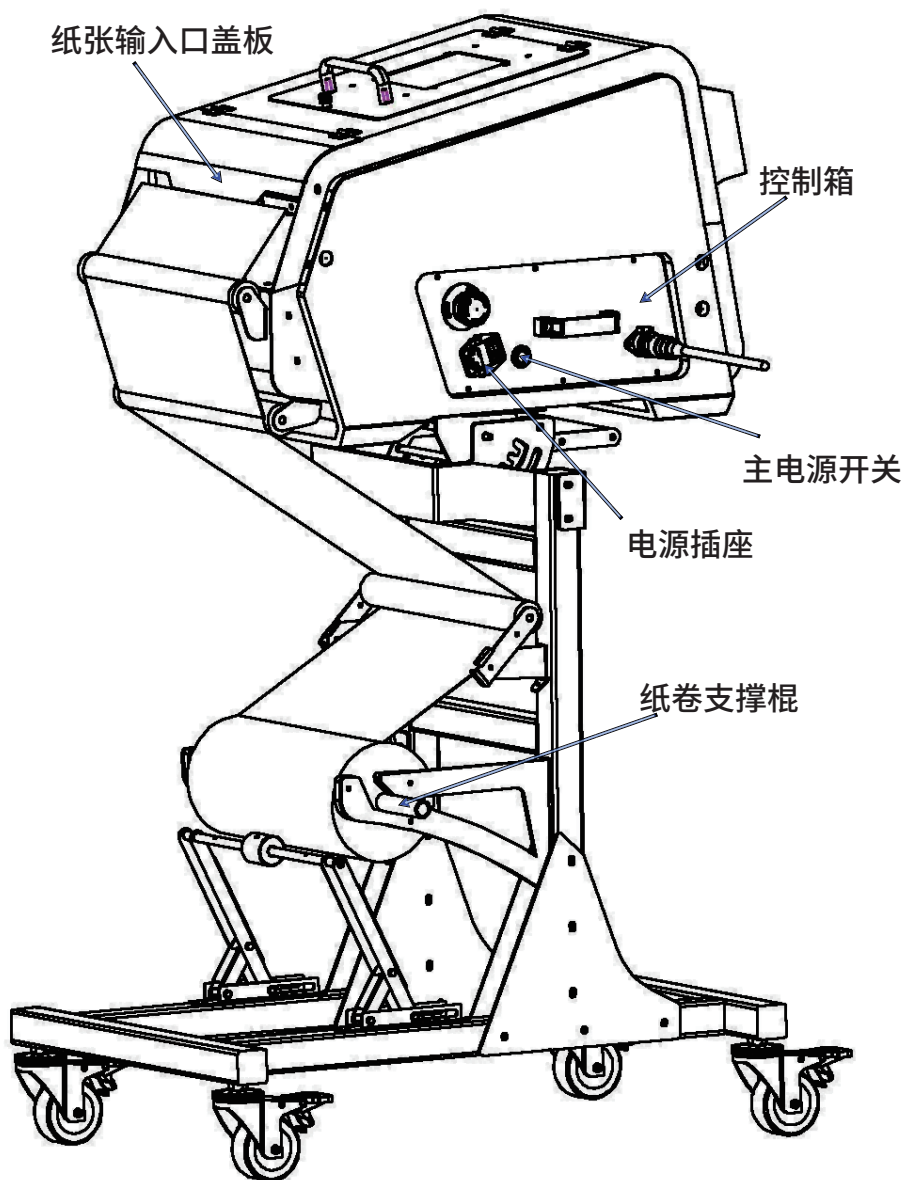

(触摸屏安装说明)

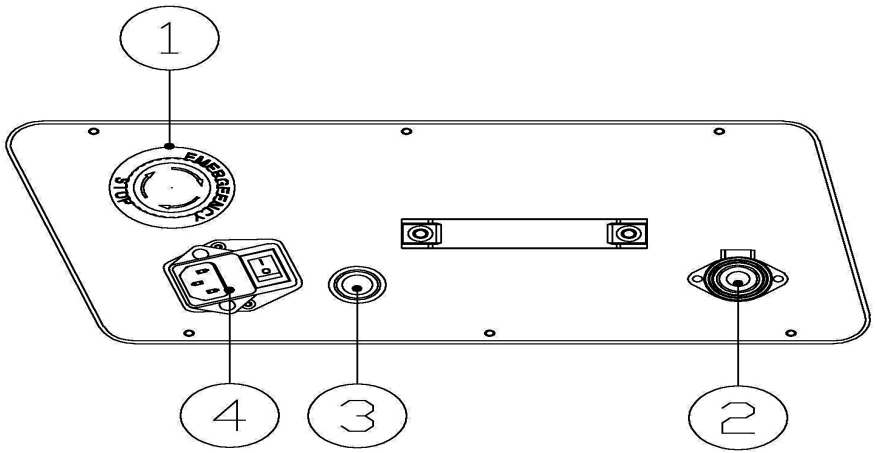
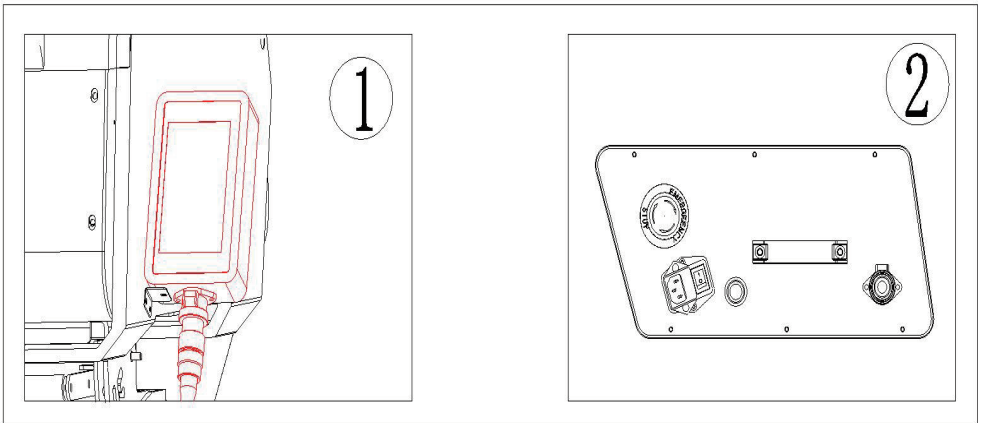
- ①:将触摸屏放置在卡位上,插上专用的触摸屏航空插头线缆。
- ②:用触摸屏航空插头线缆连接到控制箱上。

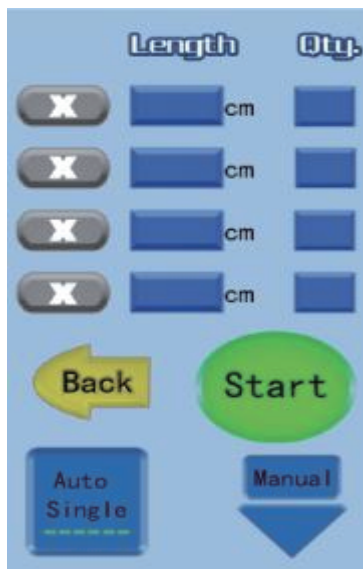



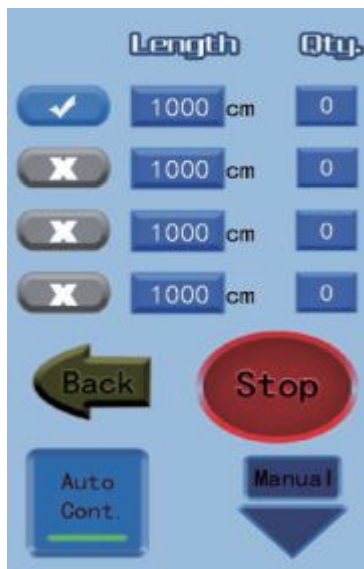



(自动单个出纸界面)



(自动连续出纸界面)

(触摸屏面板说明)

- 1) 点亮状态栏的按钮(), 设定长度和数量的区就会激活。一共有4个可激活区, 点动开始后会逐行按照长度和数量切纸。
- 2) 手动()按手动会一直送料, 当手松开后, 切刀会把纸切断。
- 3) 自动。自动模式分两种状态: 自动连续出纸()按下启动, 揉纸机会按照激活区的长度数量一直送料切料。自动单个出纸()按下启动, 揉纸机会按照激活区的长度数量送一段料。等待用户拿走牛皮纸后再启动下次送纸
- 4) 输出纸(), 按下时揉纸机会将机器内的纸往输入纸的口排出, 需要用户手动将纸往外拉。
- 5) 停止, ()按下时揉纸机会停止运行。

3.0简介

3.1系统介绍

HRZ-M揉纸机的主要优势:

- 1)立体缓冲纸垫具有极高的挺拔度和较强的支撑性能
- 2)对产品起到有效的缓冲、填充及固定保护作用
- 3)纸垫设备出纸速度快,最高可达23米/分钟
- 4)牛皮纸成垫率高达92%,材料利用率高
- 5)节省仓库租金。纸卷占仓库存空间约为其他箱内包装产品的1/30,用多少做多少。
- 6)提高生产率,增加出货量。

1.基本参数

揉纸机尺寸: 800MM*530MM*1300MM

(长*宽*高)

揉纸机包装尺寸: 960MM*580MM*1350MM

(长*宽*高) 参考尺寸,以实际为准

净重:91KG

重量:110KG 参考重量,以实际为准

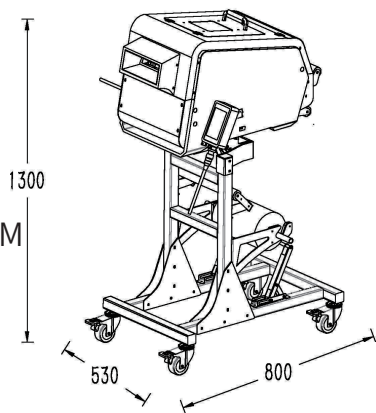

2.技术参数

产品型号:HRZ-M揉纸机

输入电压:110/220V可调

额定频率:50~60HZ

额定功率:450W

速度:23米/分钟 MAX

电源连接方式: Y

3.2操作方法

- ①:确保纸张被切割成三角形。
- ②:将纸张拉到设备的输入口,打开主机的纸张输入口盖板。
- ③:将3层纸分开放入引纸装置中。
- ④:按下送料按钮,让纸卷入,如果没有卷纸则表示卷纸深度不够,需要将卷纸向内推进,直至卷纸成功工作

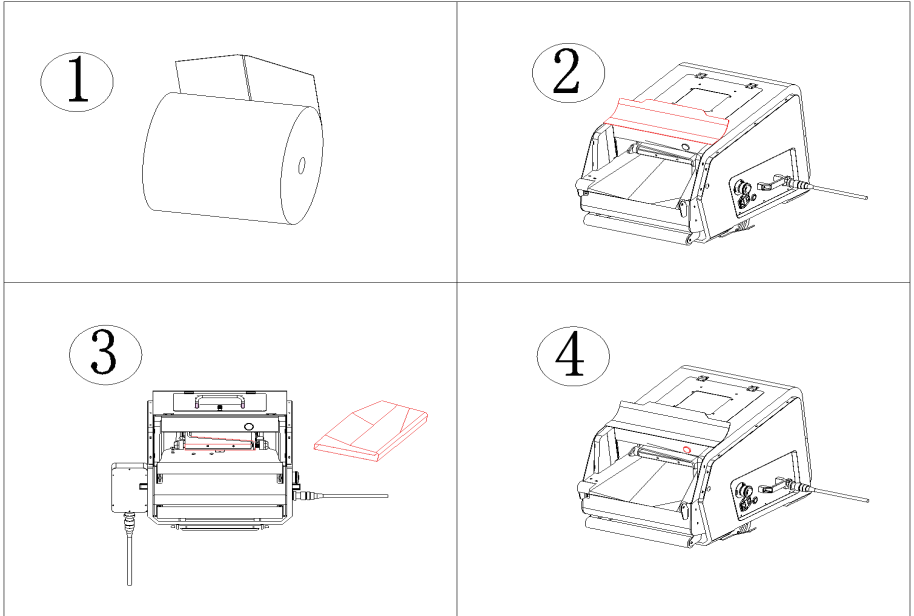

3.3注意事项

- 1.请勿在潮湿的环境下使用.
 - 2.操作前,确保满足以下条件:
 - 如系统未能正确接地,可能引起电击。
 - 勿打开防护或检修盖。只有授权生产商或授权经销商维修人员才能打开。
 - 操作或装载材料过程中避免手指,衣服和首饰与滚轮接触,束紧发髻。
- 禁:设备禁止缺料运行!!!

4.0 保养及维修

4.1 预防性保养

! 警告:在保养及维修HRZ-M揉纸机时,一定要先关机,并将主电源线从插座上拔下。

保养周期	内容	描述
每月	检查清洁	①:拆下纸张出口侧面的6颗螺丝。 ②:用工具清理掉剩余的纸屑,然后如图所示加润滑油。
每年	联系	安排一次现场检查; 与授权经销商联系,或与本公司的技术服务代表联系检查设备。

保养说明:根据实际使用时间,定期进行保养。

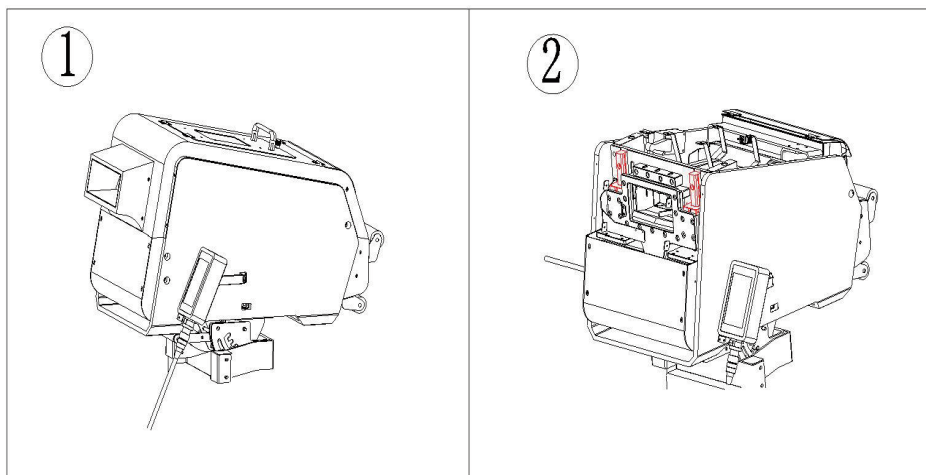

我们的服务宗旨

质量第一
客户至上
开拓创新
稳健发展
恪守信用
以人为本

HRZ-M 揉纸机